

ملاحظة: نعتبر في هذا التمرين أن الاحتكاكات موجودة من A إلى C فقط

نضع كرية كتلتها $m = 100g$ ملامسة لنابض ثابت مرونته $K = 40N/m$ عند الموضع B الذي يمثل وضع راحة النابض، ثم نضغط الكرية بالمسافة $x = AB = 5cm$ ثم نتركها لحالتها من الموضع A ، كما في الشكل

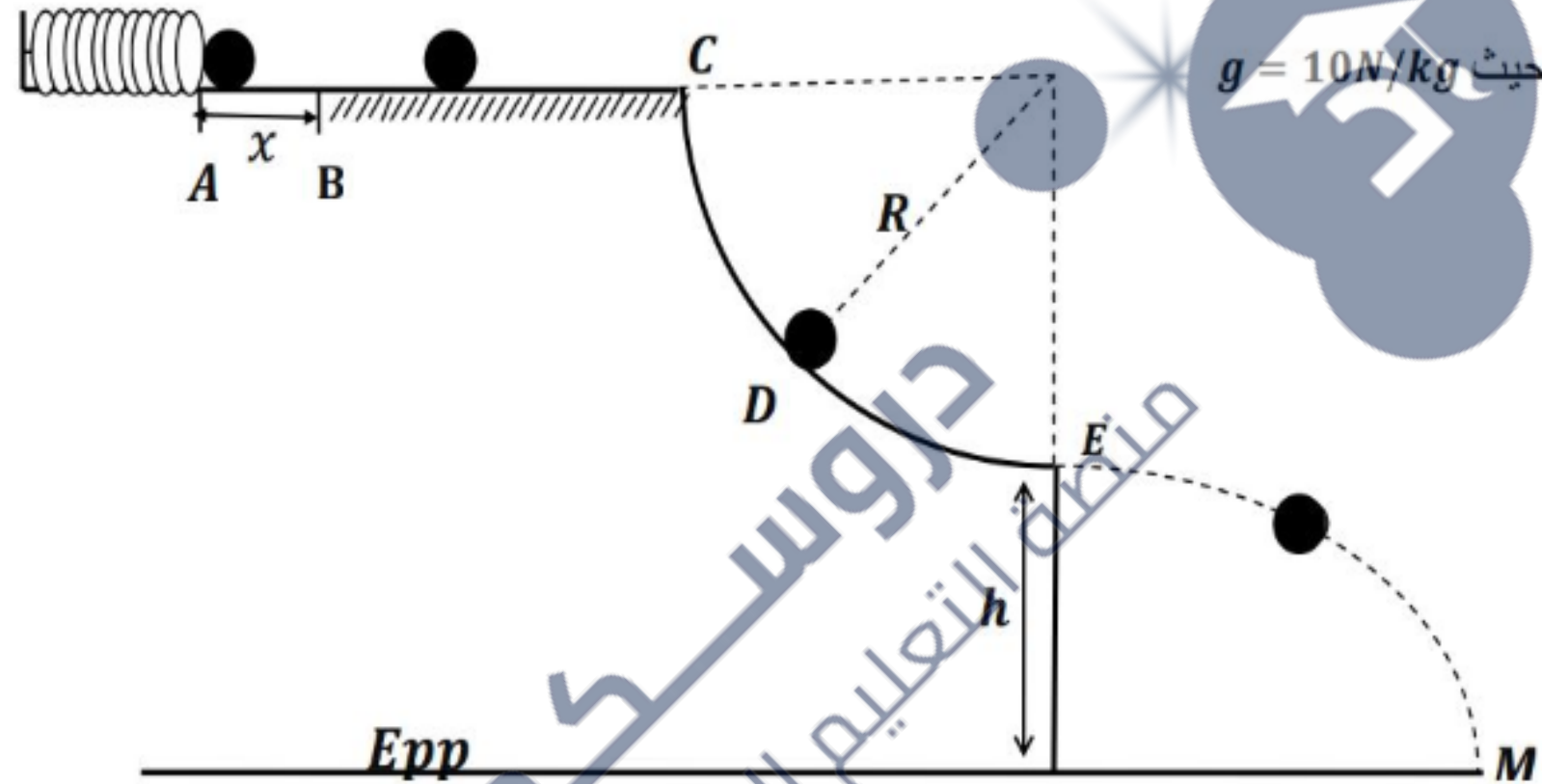

الجزء الأول :

- 1- مثل القوى الخارجية المؤثرة على الكرية عند الموضع A
- 2- مثل الحصيلة الطاقوية للجملة (كرية + نابض) بين الموضعين A و B و أكتب معادلة انحفاظ الطاقة .
- 3- أحسب سرعة الكرية عند الموضع B .
- 4- هل يمكن اعتبار الجملة معزولة طاقيًا بين A و B ؟ علل.



الجزء الثاني: تتحرك الكرة بعدها على مسار خشن BC ، قوى الاحتكاك تكافئ قوة وحيدة f معاكسة لجهة الحركة وشدتها $f = 0.1N$.

- 1- مثل القوى الخارجية المؤثرة على الكرة بين B و C .
- 2- أحسب سرعة الكرة عند الوضع C ، إذا علمت أن $BC = 50cm$.

الجزء الثالث: تنتقل الكرة من النقطة C عبر مسار دائري نصف قطره R إلى النقطة E

- 1- مثل القوى الخارجية المؤثرة على الكرة عند الوضع D .
- 2- مثل الحصيلة الطاقوية للجoule (كرية) بين الموضعين C و E و أكتب معادلة انحفاظ الطاقة للجoule.
- 3- إذا علمت أن الكرة وصلت إلى الموضع E بسرعة $v_E = 4m/s$ ، أحسب نصف قطر المسار الدائري R .

الجزء الرابع: تغادر الكرة المسار الدائري من النقطة E إلى النقطة M .

- 1- أذكر خصائص شعاع السرعة عند النقطة E ، ثم مثله كيفياً.
- 2- أحسب سرعة الكرة عند الموضع M إذا علمت أن $h = 4.2m$.

1 حصص مباشرة

2 حصص مسجلة

3 دورات مكثفة

أحصل على بطاقة الإشتراك



التمرين (7)

تتدحرج كرية نقطية كتلتها m من الموضع A بسرعة ابتدائية v_A لتتمر من الموضع B أين يصنع الناظم زاوية α مع الشاقول كما في الشكل:

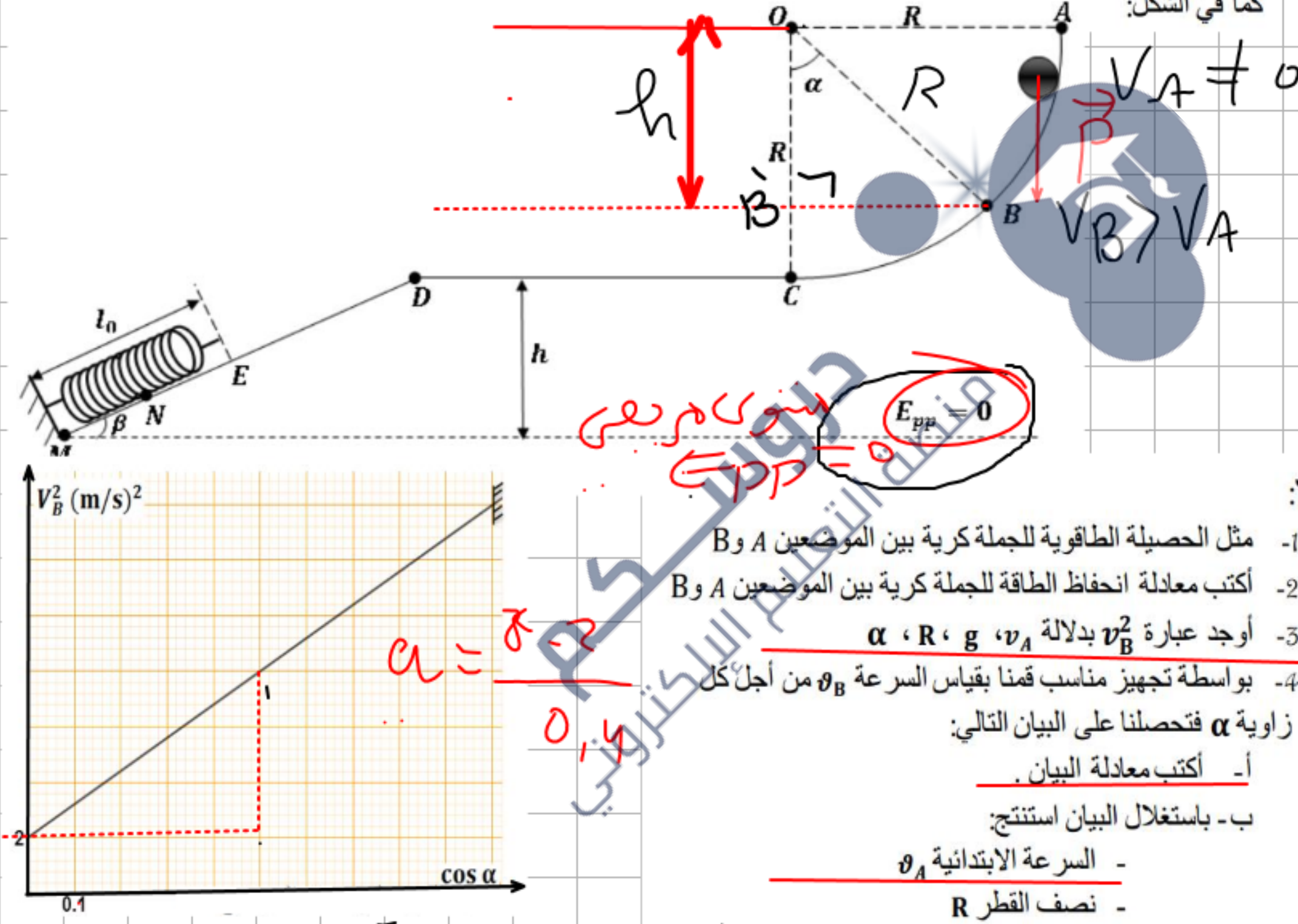

أولاً:

- 1- مثل الحصيلة الطاقوية للجملة كرية بين الموضعين A و B
- 2- أكتب معادلة انحفاظ الطاقة للجملة كرية بين الموضعين A و B
- 3- أوجد عبارة v_B^2 بدلالة v_A ، g ، R ، α
- 4- بواسطة تجهيز مناسب قمنا بقياس السرعة v_B من أجل كل زاوية α فتحصلنا على البيان التالي:
 - أ- أكتب معادلة البيان.
 - ب- باستغلال البيان استنتج:
 - السرعة الابتدائية v_A
 - نصف القطر R

دروسكم

منصة التعليم الإلكتروني

ملف الحصص المباشرة و المسجلة

1 حصص مباشرة

2 حصص مسجلة

3 دورات مكثفة

أحصل على بطاقة الإشتراك



حصص مباشرة

1

حصص مسجلة

2

دورات مكثفة

3

أحصل على بطاقة الإشتراك



الحصة الفأنوية (كروية) (A و B)

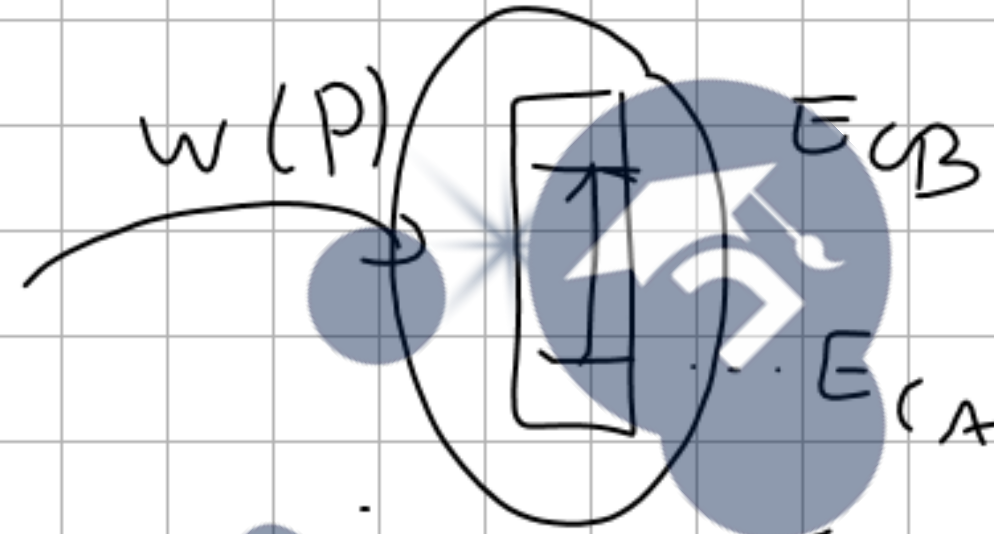

كروية

$$E_{CA} + w(P) = E_{CB}$$

$$\frac{1}{2} m v_A^2 + mgh = \frac{1}{2} m v_B^2$$

المنت O B B' فالتمت B'

$$w = \omega = \frac{OB'}{R} = \frac{h}{R}$$

$$\cos \alpha = \frac{h}{R}$$

$$h = R \cos \alpha$$

$$\frac{1}{2} m v_A^2 + mgh = \frac{1}{2} m v_B^2$$

$$v_A^2 + 2gh = v_B^2$$

$$v_A^2 + 2gR \cos \alpha = v_B^2$$

$$v_B^2 = (2gR) \cos \alpha + v_A^2$$

$$y = a x + b$$

تأليفه

$$y = ax + b$$

$$v_B^2 = (2gR) \cos \alpha + v_A^2$$

$$v_A^2 = 2$$

$$v_A = \sqrt{2} \text{ m/s}$$

$$a = 2gR = 15$$

$$y = ax + b$$

a هو ميل المنحنى
معامل التوجيه

(b) التقاطع (مع المحور
الترتيب

المعادلة فيه

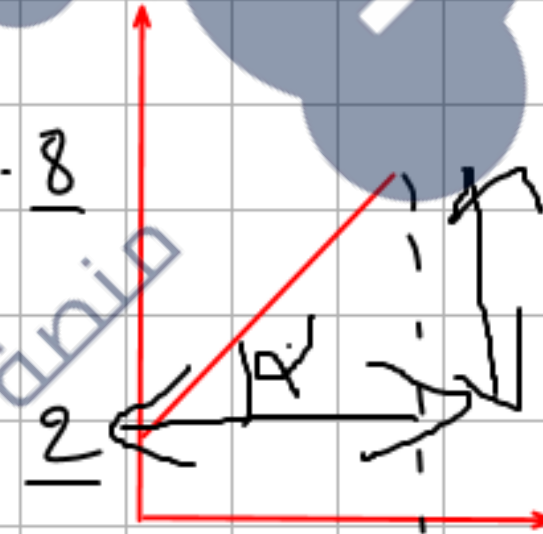

$$a = \frac{8-2}{0,4} = \frac{6}{0,4} = 15$$

$$2gR = 15$$

1 حصص مباشرة

2 حصص مسجلة

3 دورات مكثفة

أحصل على بطاقة الإشتراك



حصة مباشرة

1

حصة مسجلة

2

دورات مكثفة

3

أحصل على بطاقة الإشتراك



$$2gR = 15$$

$$R = \frac{15}{2g} = \frac{15}{2(10)}$$

$$R = \frac{15}{20} = 0,75 \text{ m}$$

$$R = 75 \text{ cm}$$

مسألة الحفاظ على الطاقة بين A و C

$$E_A \neq 0$$

$$E_C \neq 0$$

$$W(P) = Ph$$

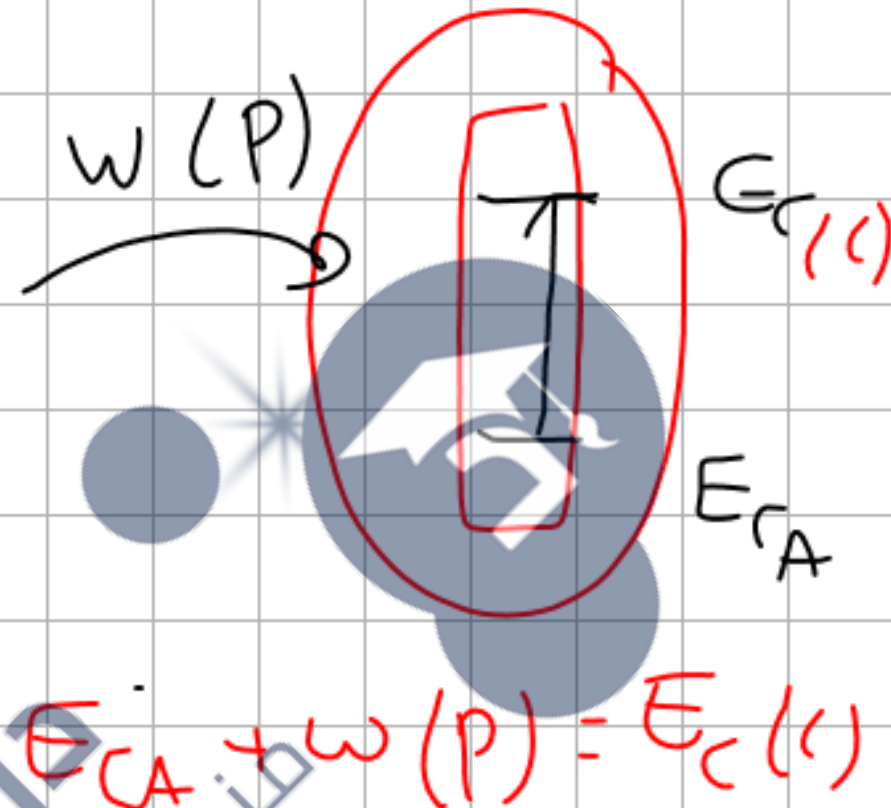
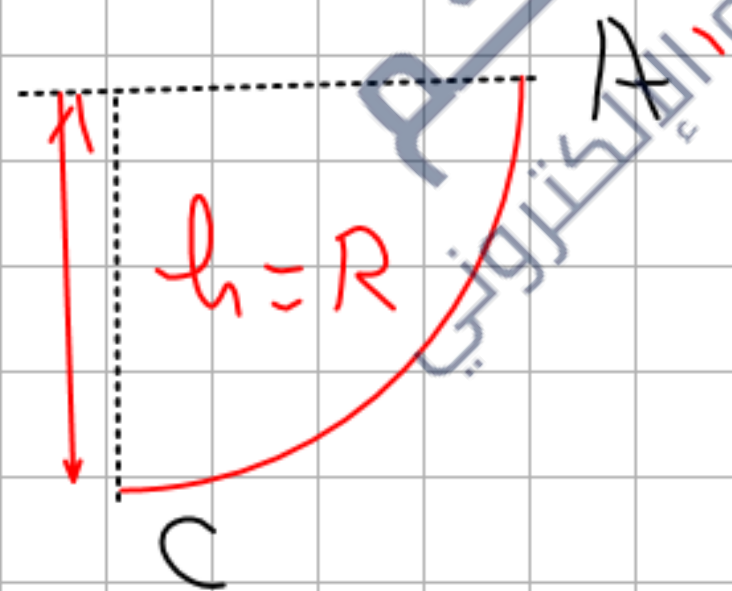

$$E_{CA} + W(P) = E_C(C)$$

$$\frac{1}{2}mv_A^2 + mgh = \frac{1}{2}mv_C^2$$

$$v_A^2 + 2gR = v_C^2$$

$$v_C = \sqrt{v_A^2 + 2gR}$$

$$v_C = \sqrt{2 + 2(10)(0,75)}$$

حصص مباشرة

1

حصص مسجلة

2

دورات مكثفة

3

أحصل على بطاقة الإشتراك



$$V_c = 4,12 \text{ m/s}$$

حساب كتلة الكرتball أن

$$E_c = 1,6 \text{ J}$$

$$E_c(1) = \frac{1}{2} m V_c^2 = 1,6$$

$$m V_c^2 = (1,6)(2)$$

$$m V_c^2 = 3,2$$

$$m = \frac{3,2}{V_c^2} = \frac{3,2}{(4,12)^2}$$

$$m = \frac{3,2}{(4,12)^2}$$

$$m = 0,188 \text{ Kg}$$

$$m = 188 \text{ g}$$

ح. س. ط

$$E_{pp} = 0,5 \text{ J}$$

$$E_{pp} = P h = m g h$$

$$m g h = 0,5$$

$$h = \frac{0,5}{m g}$$

حصص مباشرة

1

حصص مسجلة

2

دورات مكثفة

3

أحصل على بطاقة الإشتراك



$$h = \frac{0,15}{mg} = 0,15$$

$$h = 0,26 \text{ m}$$

$$B'C = OC - OB' \\ = R - R \cos \alpha$$



$$h' = h + B'C \\ h' = 0,26 + 0,37$$

حساب E_{PP_B}

$$E_{PP_B} = P h' \\ = mg (0,635) \\ = 1,19 \text{ J}$$

الثلث $O B B'$

$$\cos \alpha = \frac{OB'}{R}$$

$$OB' = R \cos \alpha$$

$$OB' = 0,75 \cos 60^\circ \\ 0,75 (0,5)$$

$$E_{PP_B} = \rho h' = mgh'$$

$$= 0,188(10)(0,635)$$

$$= 1,197$$

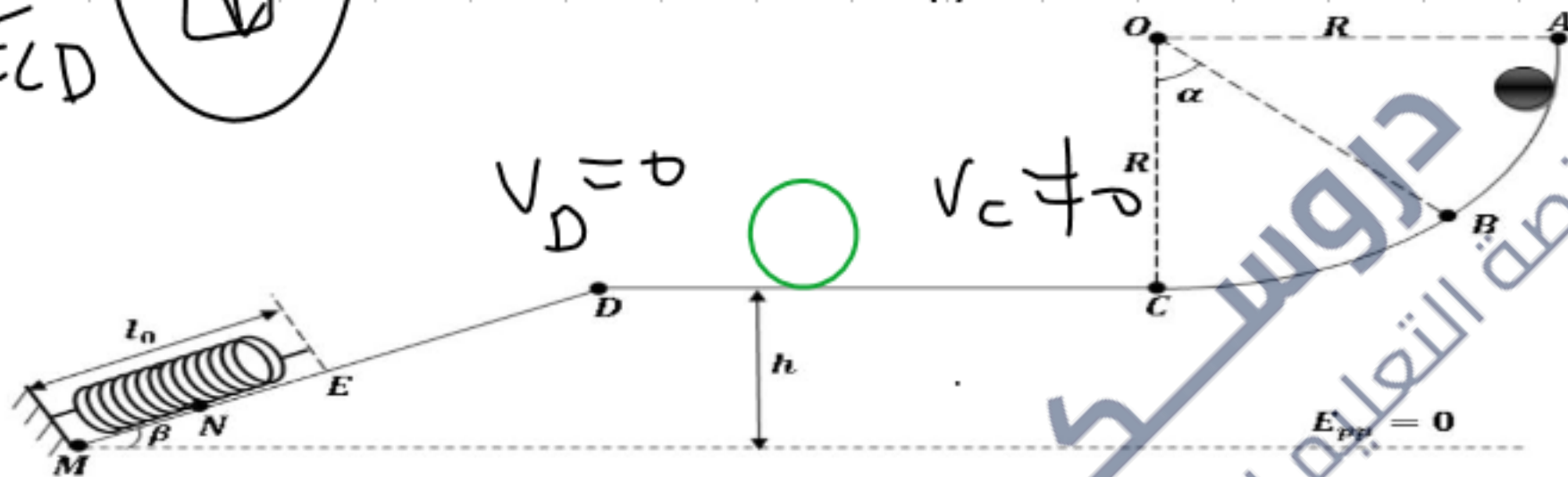

ما أن $v_D = 0$ و $v_C \neq 0$ سبب نقصان السرعة والقدرة
هو وجود قوة إكسال متغيرة وكان في الحركة
المحالة ست. جز 1

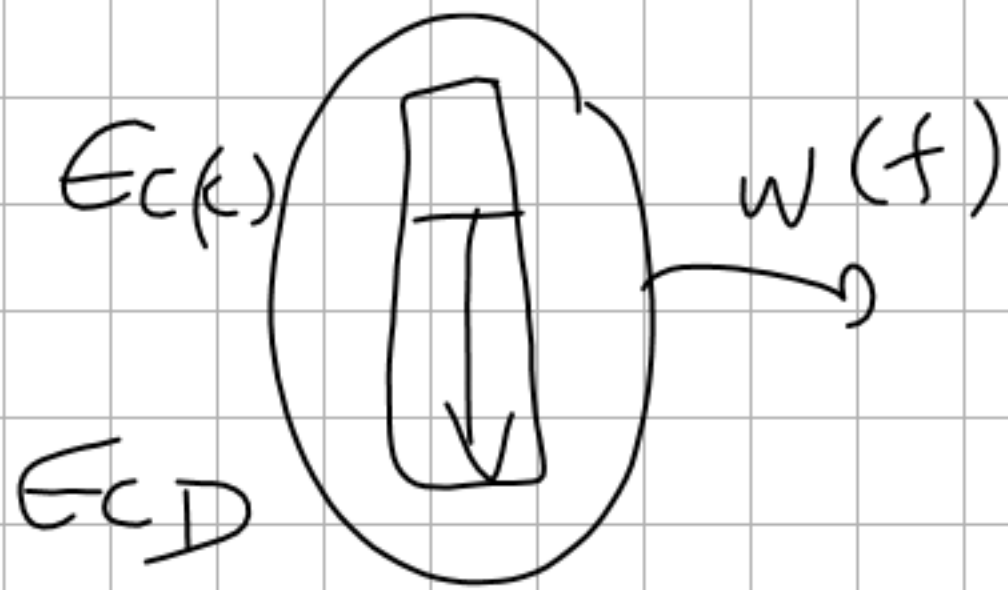

$$W(f) = \frac{1}{2} m v_c^2$$

$$W(f) = \frac{1}{2} (0,188) (4,12)^2$$

$$E_{c(c)} - |W(f)| = \cancel{E_{c(D)}} \Rightarrow |W(f)| = 1,59 \text{ J}$$

$$E_{c(c)} = |W(f)|$$

$$|W(f)| = f \cdot c_D$$

سواء على هذا القوي

$$f \cdot c_D = 1,59$$

$$f = 1,99 \text{ N} \approx 2 \text{ N}$$

$$f = \frac{1,59}{c_D} = \frac{1,59}{0,8}$$

أهت الطول DM

DM D' المبت القانم
قائم تي

$$\epsilon_{m\beta} = \frac{h}{DM}$$

$$DM = \frac{h}{\epsilon_{m\beta}} = \frac{0,26}{0,5}$$

$$DM = 0,52 \text{ m}$$

$$l_0 = 20 \text{ km}$$



القياس القانم
الوقت
 $\epsilon_{m\beta} = \frac{h}{DM}$

مسألة حساب ك

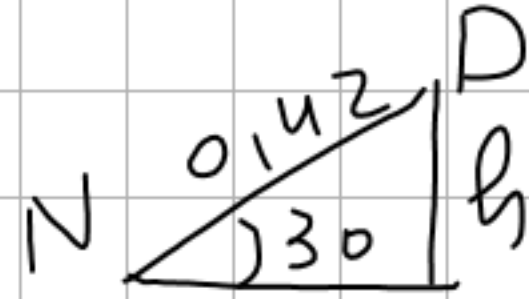

$$DN = DM - 10$$

$$= 0.52 - 0.1$$

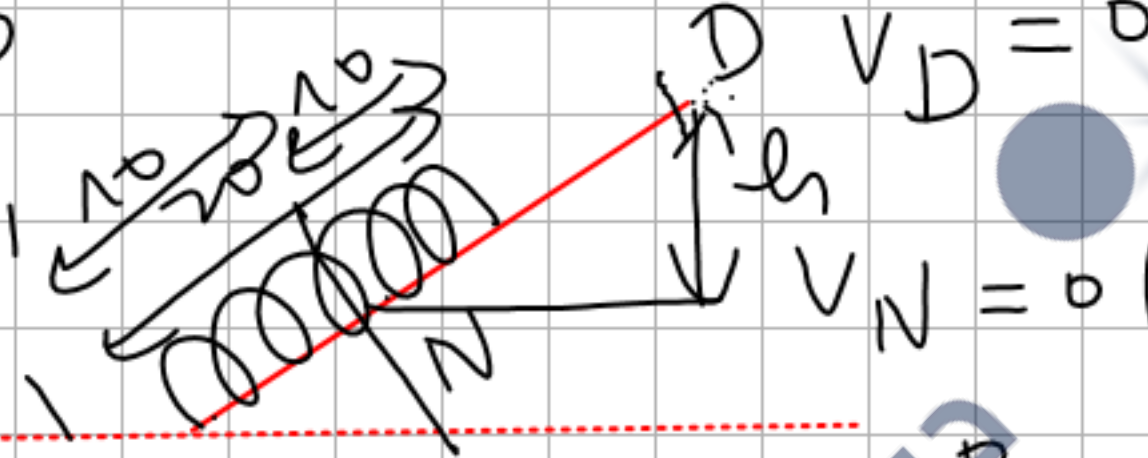

$$V_D = 0$$

$$V_N = 0$$

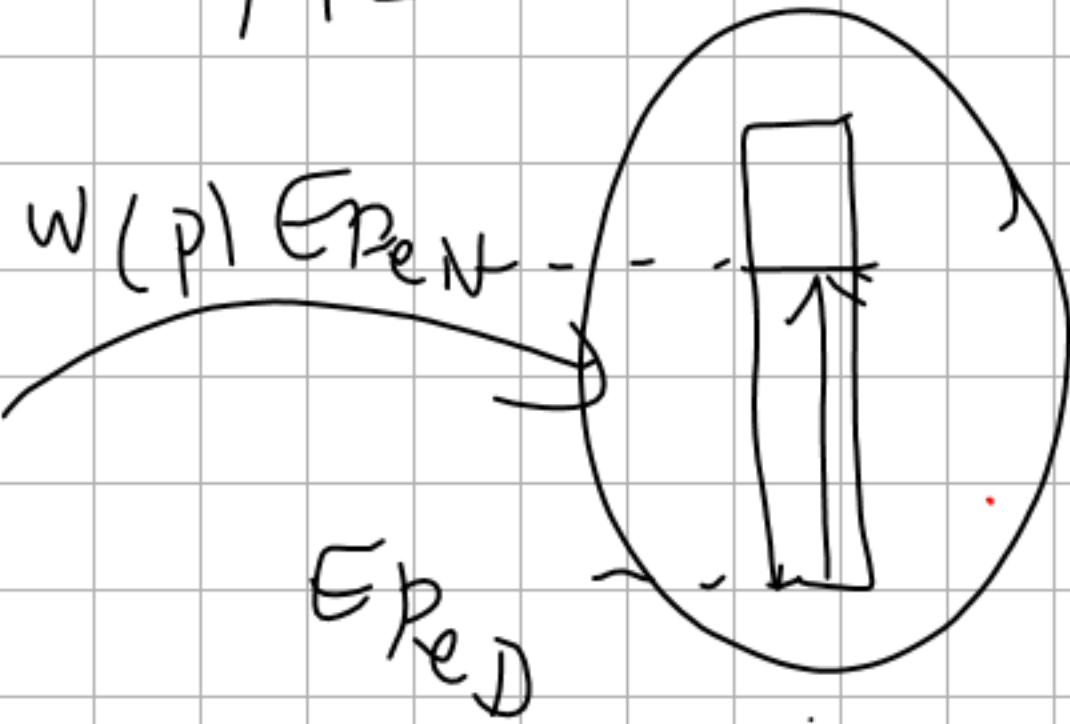

$$E_{peD} + W(P) = E_{peN}$$

$$mgh = \frac{1}{2} k x^2$$

$$2mgh = k x^2$$

$$k = \frac{2mgh}{x^2}$$

النتيجة

$$\sin \beta = \frac{h}{0,42}$$

$$h = 0,42 \sin 30 = 0,21$$

$$K = \frac{2mgh}{x^2} = \frac{2(0,188)(10)(0,21)}{(0,1)^2} = 78,96 \text{ N/m.}$$

$$T = Kx = 79(0,1) = 7,9 \text{ N.}$$

ج- بتطبيق مبدأ انحفاظ الطاقة للجoule كرية بين الموضعين A و C أحسب السرعة v_c عند الموضع C

د- أحسب كتلة الكرية m علما أن $E_{c(c)} = 1.6j$

5- اذا علمت أن $E_{pp(c)} = 0.5j$ أحسب الارتفاع h

6- أحسب الطاقة الكامنة الثقالية عند الموضع B علما أن $\alpha = 60^\circ$

ثانيا: توصل الكرية حركتها على المستوي الأفقي CD إلى أن تنعدم سرعتها عند الموضع D

1- هل الجoule (كرية + أرض) معزولة طاويا؟ علل

2- أحسب عمل القوى المسببة في ذلك، ثم أحسب شدتها. علما أن $CD = 80cm$

ثالثا: تنزلق الكرية من الموضع D على المستوي المائل DM لتتصادم بنابض طوله في وضع الراحة $l_0 = 20cm$ و ثابت

قساوته K فينضغط النابض بمقدار $EN = x = 10cm$

1- أحسب طول المستوي المائل DM علما أن $\beta = 30^\circ$

2- أحسب ثابت القساوة K

أحسب شدة توتر النابض (T) عند أقصى انضغاط له

يعطى $g = 10N/Kg$

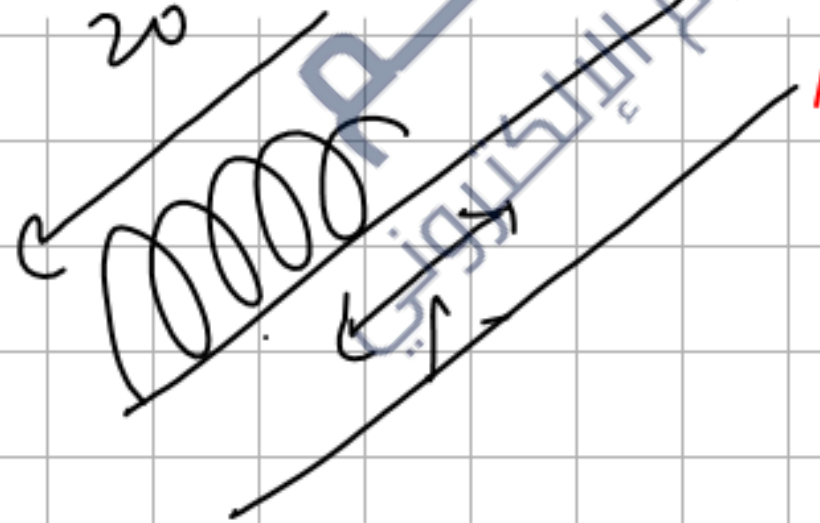

1 حصص مباشرة

2 حصص مسجلة

3 دورات مكثفة

أحصل على بطاقة الإشتراك



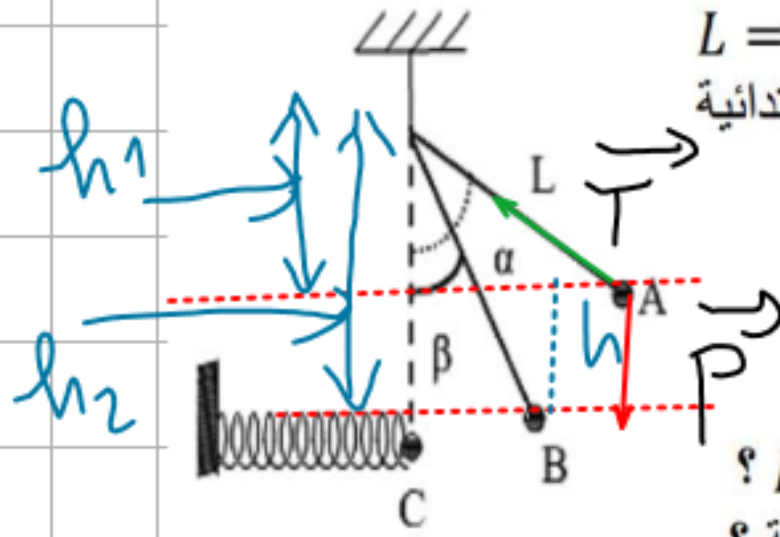

جسم نقطي كتلته $m = 50g$ معلق بخيط مهمل الكتلة و عديم الإمتطاط طوله $L = 40cm$ نزيح الجسم عن وضع توازنه بزاوية $\alpha = 60^\circ$ عند الموضع A ثم نتركه بدون سرعة ابتدائية ليمر بالموضع B حيث يصنع زاوية $\beta = 30^\circ$ مع الشاقول (أنظر الشكل المقابل جيدا)

(1) باعتبار الاحتكاكات مهملة مثل القوى المطبقة على الجسم في الموضع A ؟

(2) أحسب عمل كل قوة من القوى المطبقة على الجسم عندما ينتقل من الموضع A إلى الموضع B ؟

(3) باعتبار الجملة (الجسم) حدد أشكال الطاقة التي تمتلكها الجملة عند الموضعين A ، B ؟

(4) مثل الحصيلة الطاقوية للجسم بين الموضعين A و B ، ثم اكتب معادلة إنحفاظ الطاقة ؟

(5) أحسب سرعة الجسم عند الموضع B ؟

(6) أحسب سرعة الجسم عند الموضع C ؟

(7) عند مرور الجسم بالموضع C ينقطع الخيط فيواصل الجسم حركته بحركة أفقية ، أحسب أقصى انضغاط للنايظ علما أن ثابت مرونة النايظ $K = 100N/m$ ؟

المعطيات : $g = 10N/Kg$

$$W(T) = 0 \quad \text{اللامى محور الدوران}$$

$$W(P) = Ph$$

$$W(P) = P(L \cos \beta - L \cos \alpha)$$

$$W(P) = P(L \cos 30^\circ - L \cos 60^\circ)$$

$$W(P) = P(L \left(\frac{\sqrt{3}}{2} - \frac{1}{2} \right))$$

$$W(P) = P(L \frac{\sqrt{3}-1}{2})$$

1 حصص مباشرة

2 حصص مسجلة

3 دورات مكثفة

أحصل على بطاقة الإشتراك



$$\begin{aligned}
 W(P) &= P (l \cos \beta - l \cos \alpha) \\
 &= mg l (\cos \beta - \cos \alpha) \\
 &= 0,05(10)(0,4)(\cos 30^\circ - \cos 60^\circ) = 0,073 \text{ J}
 \end{aligned}$$

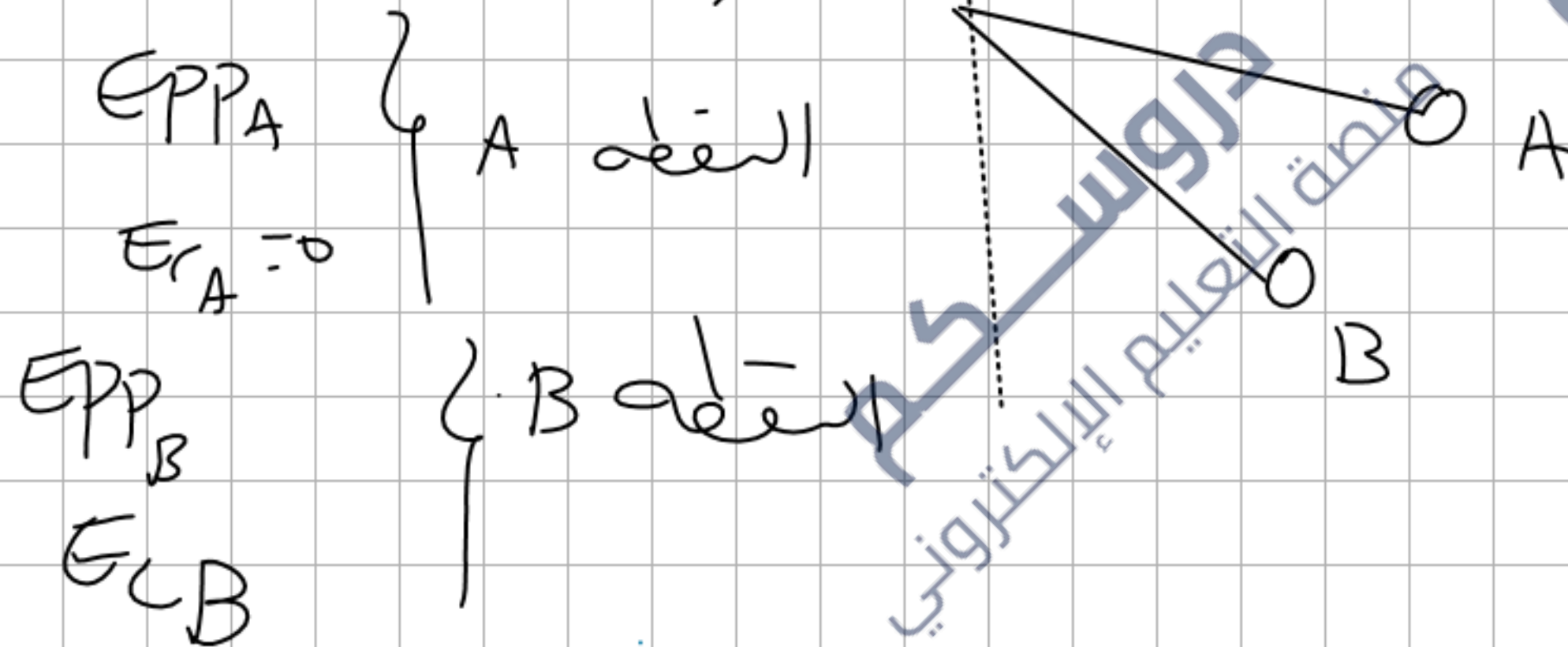

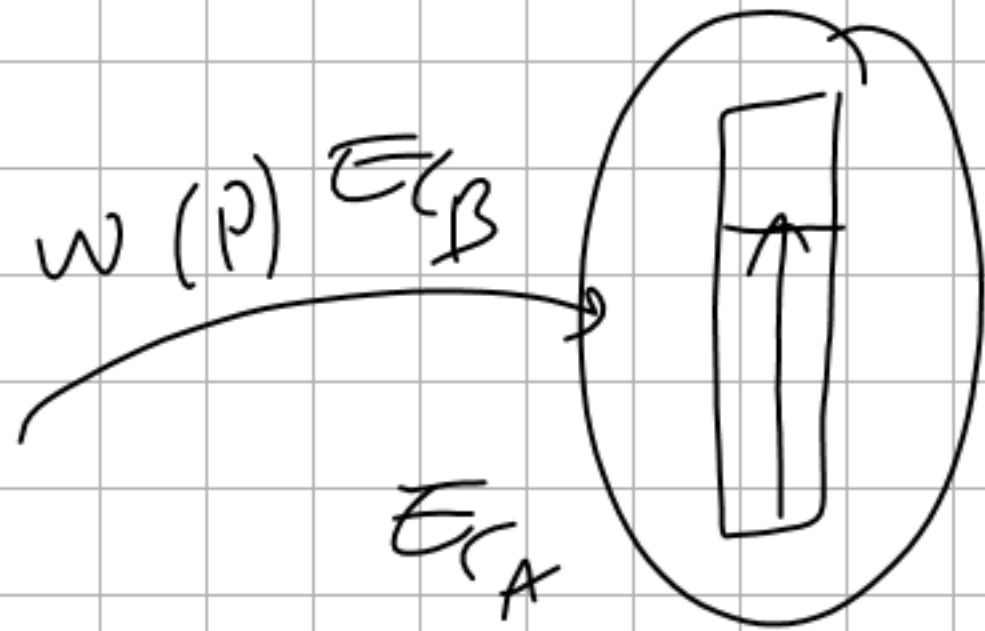

$$v_B^2 = \frac{2w(P)}{m}$$

$$= \frac{2(0,073)}{0,05}$$

~~$$E_A + w(P) = E_B$$~~

A → B

$$w(P) = \frac{1}{2} m v_B^2$$

$$2w(P) = m v_B^2$$

$$v_B^2 = 2,92$$

$$v_B = \sqrt{2,92}$$

$$= 1,7 \text{ m/s}$$

التمرين (9)

دروسكم
منصة التعليم الإلكتروني

ملف الحصص المباشرة و المسجلة

1 حصص مباشرة

2 حصص مسجلة

3 دورات مكثفة

أحصل على بطاقة الإشتراك



جسم صلب (S) كتلته $m = 200g$ يقذف بالسرعة $V_A = 5m/s$ من النقطة A أسفل مستو يميل عن الأفق بالزاوية $\alpha = 20^\circ$

فيصعد ليصل إلى النقطة B حيث يصطدم بنابض مرن ثابت مرونته $K = 500N/m$ فيضغطه بالمقدار X الموافق لتوقف الجسم (S) عند الموضع C كما يوضح الشكل -1- .

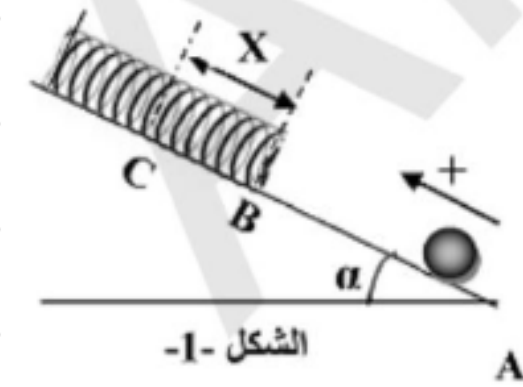

الشكل -1-

الاحتكاكات مهملة خلال هذا الانتقال ABC .

قيمة الجاذبية الأرضية $g = 10 N / kg$

- 1) مثل الحصيلة الطاقوية للجملة (جسم + الأرض) بين الموضعين A و B .
- 2) اكتب معادلة انحفاظ الطاقة .

3) احسب سرعة وصول الجسم إلى الموضع B . حيث $AB = 3 m$

4) باعتبار الجملة (جسم + نابض + الأرض) اكتب معادلة انحفاظ الطاقة بين الموضعين B و C .

5) احسب مقدار الانضغاط الاعظمي للنابض X_{max} . ثم احسب قيمة قوة الارجاع في هذه الحالة .

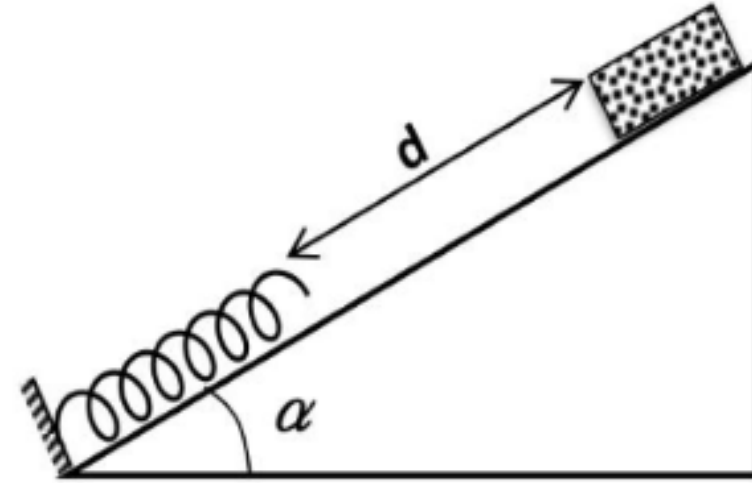

نحقق الجملة الموضحة في الشكل حيث: $m = 50g$ ، $K=100 N/Kg$ ،

$$d = 1m \quad \alpha=30^0$$

--يترك الجسم لينزلق دون احتكاك على خط الميل الأعظم دون سرعة ابتدائية

-مثل القوى المطبقة على الجسم قبل ملامسته للنايـض.

2- أ- أحسب الطاقة الحركية للجسم لحظة اصطدام الجسم بالنايـض.

ب- استنتج سرعته لحظة اصطدامه بالنايـض.

ج- بتطبيق مبدأ انحفاظ الطاقة أحسب مقدار الانضغاط الأعظمي للنايـض X_{max} .

د-ما هي الطاقة الكامنة المرورية التي يخزنها النايـض عند أقصى انضغاط له؟. يعطى: $g = 10 N/Kg$

التمرين 11:

تتألف لعبة أطفال من عربة صغيرة كتلتها $m = 100g$ يمكنها أن تتحرك على سكة ABCDEF تنطلق من A دون سرعة ابتدائية، $g = 10N/kg$.

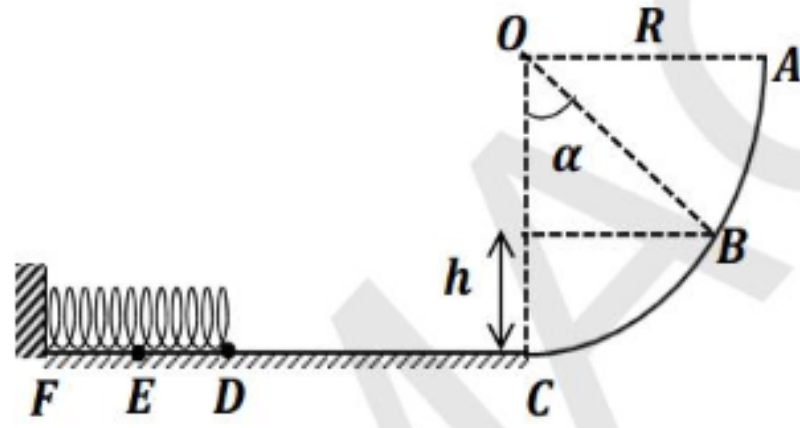

AC : ربع دائرة مركزها O ونصف قطرها $R = 50cm$ ، طريق أفقي .

نترك العربة في A ونعتبر المستوى المرجعي للطاقة الكامنة الثقالية المستوى الأفقي المار من C .

- 1- أحسب الطاقة الكامنة الثقالية للجملة (عربة + أرض) E_{ppA} في النقطة A .
- 2- مثل القوى المؤثرة على العربة في النقطة B بإهمال الاحتكاك من A إلى C .
- 3- أثبت أن $h = R(1 - \cos \alpha)$.
- 4- عبر عن الطاقة الكامنة الثقالية للجملة (عربة + أرض) في النقطة B بدلالة $\cos \alpha$ ، R ، g ، m .
- 5- أحسب E_{ppB} علما أن $\alpha = 60^\circ$.
- 6- أحسب عمل قوة ثقل العربة بين A و B .
- 7- عندما تصل العربة إلى C تكون طاقتها الحركية $E_C = 0,5J$ ، تواصل حركتها فتكون سرعتها في D هي $v_D = 2m/s$. باعتبار قوة الاحتكاك بين C و D ثابتة شدتها f ، وأن المسافة $CD = 1m$.
 - أ- مثل القوى المؤثرة على العربة بين C و D .
 - ب- مثل الحصيلة الطاقوية للجملة (عربة + أرض) بين C و D .
 - ج- بتطبيق مبدأ انخفاض الطاقة . أحسب قيمة f .
- 8- لما تصل العربة إلى D تحدث في النابض المثبت أفقيا أقصى تقلص $ED = X = 10cm$. باعتبار قوة الاحتكاك مهمل بين D و E ، طبق مبدأ انخفاض الطاقة بين D و E للجملة (عربة + نابض) .
 - أحسب ثابت مرونة النابض k .
 - أحسب توتر النابض في الموضع E .



1 حصص مباشرة

2 حصص مسجلة

3 دورات مكثفة

أحصل على بطاقة الإشتراك



العمل و الطاقة الحركية الدورانية

- السرعة الخطية اللحظية التي يرمز لها ب v ووحدتها المتر/الثانية (m/s) هي سرعة المتحرك الخطية عند لحظة ما.
- السرعة الزاوية اللحظية التي يرمز لها ب ω ووحدتها الراديان/الثانية (rad/s) هي السرعة الزاوية للمتحرك عند لحظة ما
- يعبر عن السرعة الزاوية اللحظية ω بدلالة السرعة الخطية اللحظية v بالعلاقة:

$$\omega = \frac{v}{R} \Rightarrow v = R \cdot \omega$$

عزم القوة و عزم المزدوجة

• عزم قوة بالنسبة لمحور دوران Δ :

- يحسب عزم قوة \vec{F} بالنسبة لمحور دوران Δ ، بجداء شدة هذه القوة في الذراع d الذي يمثل البعد العمودي بين حامل هذه القوة ومحور الدوران Δ (الشكل).

عزم القوة موجبا إذا كانت القوة \vec{F} تدوير الجسم في الاتجاه الموجب ونكتب في هذه الحالة:

$$M_{/\Delta}(\vec{F}) = + F \cdot d$$

و يكون سالبا إذا كانت القوة \vec{F} تدوير الجسم في الاتجاه السالب ونكتب في هذه الحالة:

$$M_{/\Delta}(\vec{F}) = - F \cdot d$$

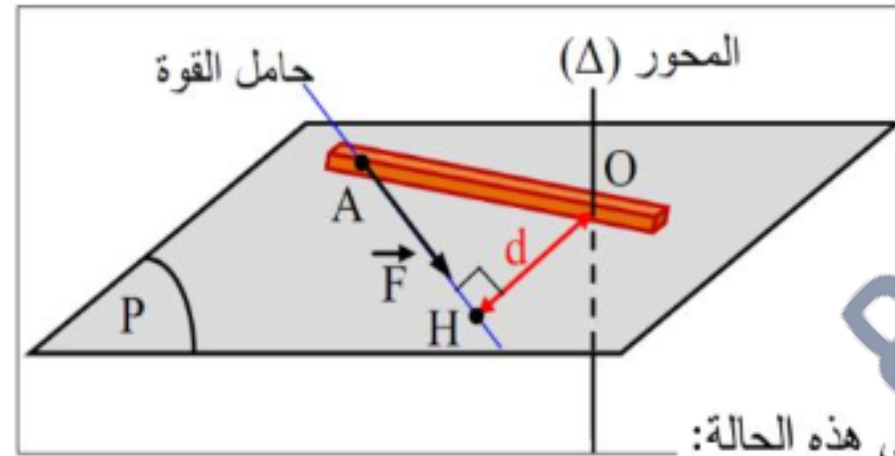

أحصل على بطاقة الإشتراك





● عزم المزدوجة :

- تدعى جملة قوتين (\vec{F}_1, \vec{F}_2) محصلتهما معدومة وليس لهما نفس الحامل بالمزدوجة، كمثال على ذلك نذكر المزدوجة التي تؤثر بها يدي السائق على مقود السيارة (الشكل):

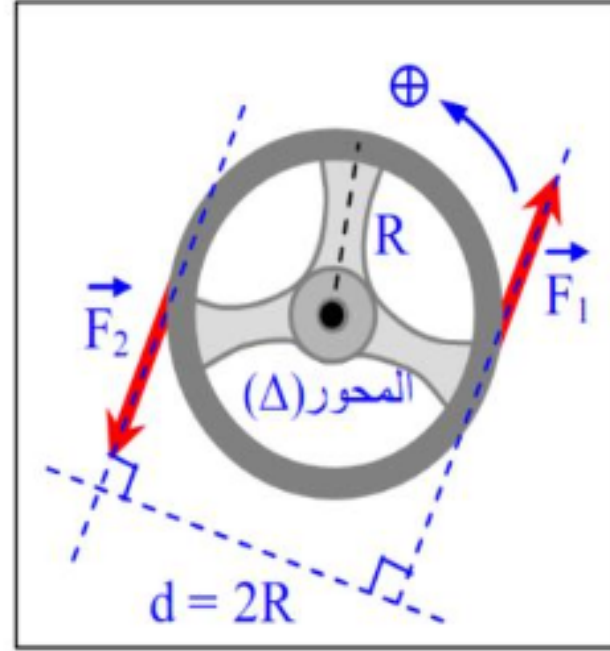

$$M = M_{/\Delta}(\vec{F}_1) + M_{/\Delta}(\vec{F}_2) \Rightarrow M = F_1.R + F_2.R$$

$$M = F.R + F.R = 2RF$$

عزم عطالة جسم بالنسبة لمحور دوران Δ

- يعرف عزم العطالة $J_{/D}$ بالنسبة لمحور Δ لجسم نقطي m ويبعد مسافة d عن هذا المحور بالعلاقة التالية:

$$J_{/D} = m d^2$$

- وحدة عزم العطالة في النظام الدولي هي $kg m^2$.

• عزوم عطالة بعض الأجسام الصلبة المتجانسة :

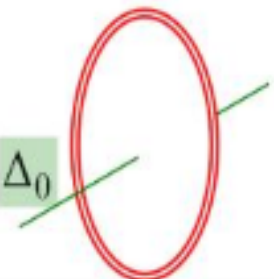
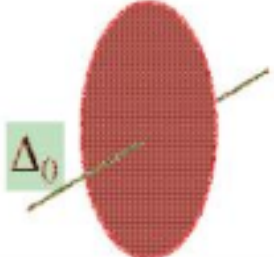
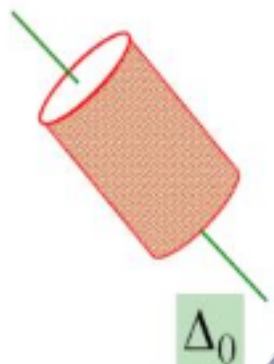
الشكل	عبارة عزم العطالة	الجسم
	$j_{\Delta_0} = MR^2$	عزم عطالة حلقة كتلتها M و نصف قطرها R بالنسبة لمحورها Δ_0 المار من مركزها
	$j_{\Delta_0} = \frac{1}{2} M.R^2$	عزم عطالة قرص كتلته M و نصف قطره R بالنسبة لمحوره Δ_0 المار من مركزه
	$j_{\Delta_0} = MR^2$	عزم عطالة اسطوانة مجوفة كتلتها M و نصف قطرها R بالنسبة لمحورها Δ_0 المار من مركزها

دروسكم

منصة التعليم الإلكتروني

ملف الحصة المباشرة و المسجلة

1 حصص مباشرة

2 حصص مسجلة

3 دورات مكثفة

أحصل على بطاقة الإشتراك

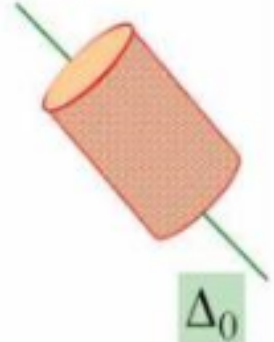
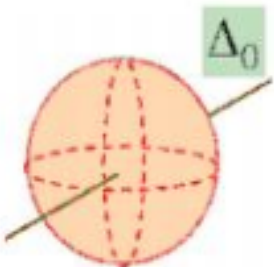
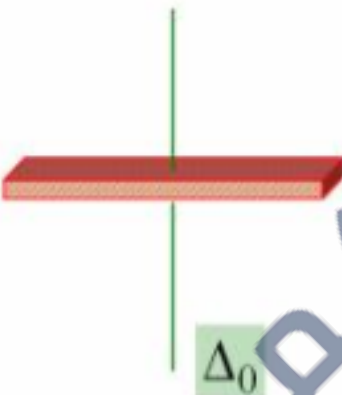

	$J_{\Delta_0} = \frac{1}{2} M \cdot R^2$	<p>عزم عطالة اسطوانة مملوءة كتلتها M و نصف قطرها R بالنسبة لمحورها Δ_0 المار من مركزها و الموازي لها</p>
	$J_{\Delta_0} = \frac{2}{5} M \cdot R^2$	<p>عزم عطالة كرة مملوءة كتلتها M و نصف قطرها R بالنسبة لمحورها Δ_0 المار من مركزها</p>
	$J_{\Delta_0} = \frac{1}{12} M \cdot L^2$	<p>عزم عطالة ساق كتلتها M و طولها L بالنسبة لمحورها Δ_0 المار من منتصفها و عمودي عليها</p>

1 حصص مباشرة

2 حصص مسجلة

3 دورات مكثفة

أحصل على بطاقة الإشتراك



توازن جسم صلب خاضع إلى قوى

• شرط توازن جسم صلب قابل للدوران حول محور ثابت :

يتوازن جسم صلب قابل للدوران حول محور Δ ثابت وخاضع إلى تأثير قوى خارجية عندما يكون المجموع الجبري لعزوم هذه القوى معدوم أي:

$$\sum M_{/\Delta}(\bar{F}_{ext}) = 0$$

• شرط توازن جسم صلب خاضع إلى قوى متلاقية :

- يتوازن جسم صلب خاضع إلى قوى خارجية متلاقية إذا تحقق:

$$\sum \bar{F}_{ext} = \bar{0}$$

جامعة
منظمة التعليم الإلكتروني

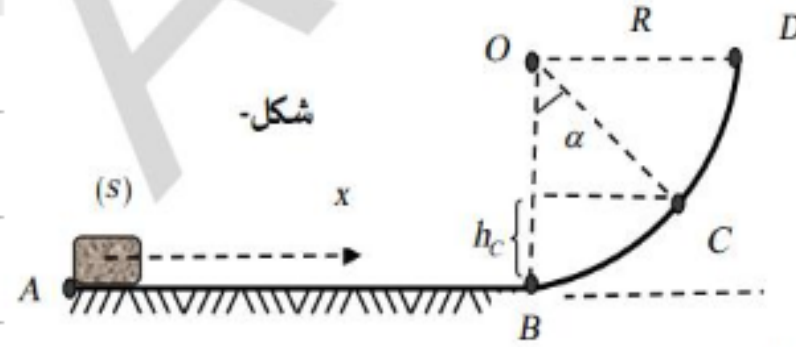

شكل-1

التمرين 13:

من الموضع A ننفذ جسماً (S) كتلته $m = 300g$ بسرعة أفقية v_A فيتحرك وفق المسار ABCD فيتوقف تماماً عند الموضع D ، نقسم حركة الجسم على المسار السابق لجزئين كما هو موضح في الشكل-1- الجزء AB: تكون حركة الجسم على سطح أفقي خشن يتميز

بقوة احتكاك \vec{f} ثابتة الشدة وحاملها منطبق على المسار AB وتعاكسه في الجهة.

الجزء BCD: تكون حركة الجسم على سطح أملس BCD وهو ربع نصف دائرة قطره R.

1- الحركة على الجزء AB: الدراسة التجريبية لحركة الجسم تمكننا من رسم المنحنى البياني لتغيرات مربع السرعة v^2 بدلالة المسافة المقطوعة x على طول المسار AB كما هو موضح في الشكل-2-

1- باعتبار الجملة المدروسة (جسم) وبتطبيق مبدأ انحفاظ الطاقة بين الموضع A و موضع كفي من المسار AB :

- بين أن: $v^2 = v_A^2 + \frac{-2f}{m}x$ حيث: y سرعة الجسم بعد قطع

- المسافة x من المسار AB.

2- العلاقة الرياضية للبيان تكتب من الشكل $v^2 = ax + b$

حيث AB: a و b ثابتين يطلب تعيين قيمة كل منهما.

3- استنتج شدة قوة الاحتكاك \vec{f} .

4- اعتماداً على البيان جد قيمة كل من:

أ- سرعة الجسم عند الموضع A.

ب- سرعة الجسم عند الموضع B ، ثم استنتج E_C .

ت- طول المسار AB.

II- الحركة على الجزء BCD:

باعتبار الجملة المدروسة (جسم)

1- أ- مثل الحصيلة الطاقوية بين الموضعين B و D ، ثم استنتج معادلة انحفاض الطاقة.

ب- بين أن قيمة نصف القطر $R = 0,45m$.

2- بين أن عبارة الارتفاع h_C تكتب بالشكل: $h_C = R(1 - \cos \alpha)$ ، ثم استنتج قيمة عمل قوة الثقل $W_{B \rightarrow C}(\vec{P})$. علماً أن: $\alpha = 45^\circ$

3- باعتبار الجملة (جسم) واعتماداً على مبدأ انحفاظ الطاقة بين الموضعين B و C ، أوجد قيمة سرعة الجسم v_C .

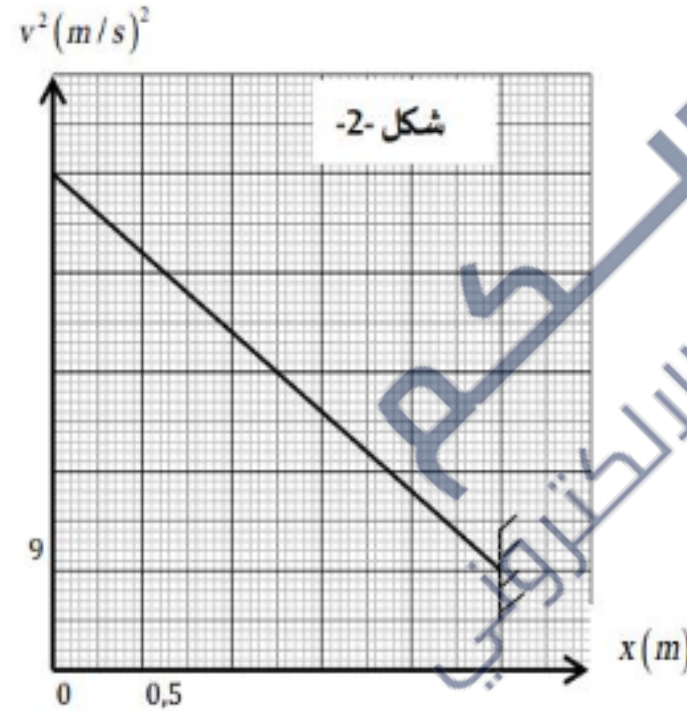

شكل-2

ملف الحصة المباشرة و المسجلة

1 حصص مباشرة

2 حصص مسجلة

3 دورات مكثفة

أحصل على بطاقة الإشتراك

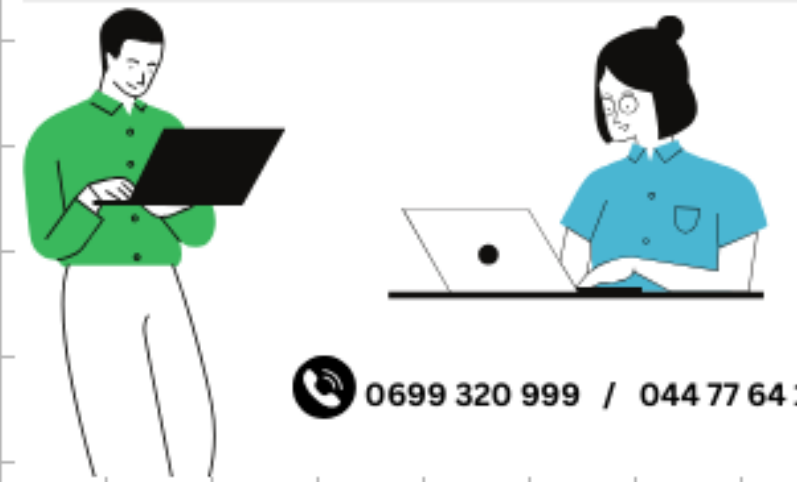

التمرين 14:

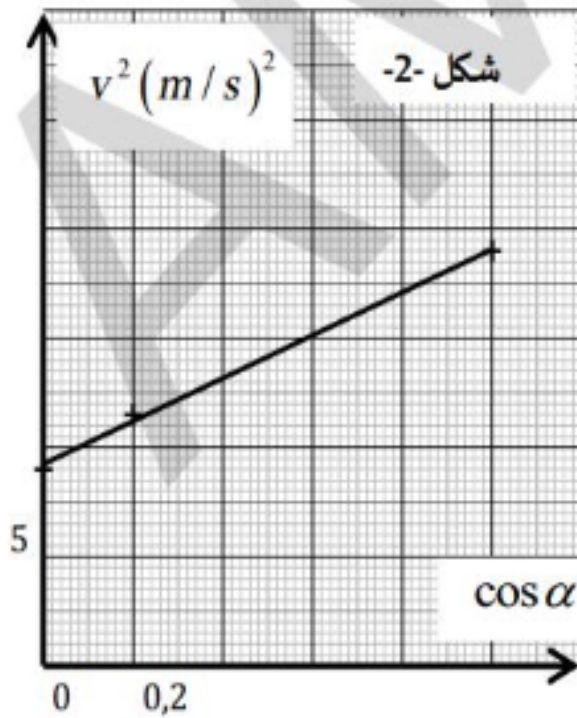
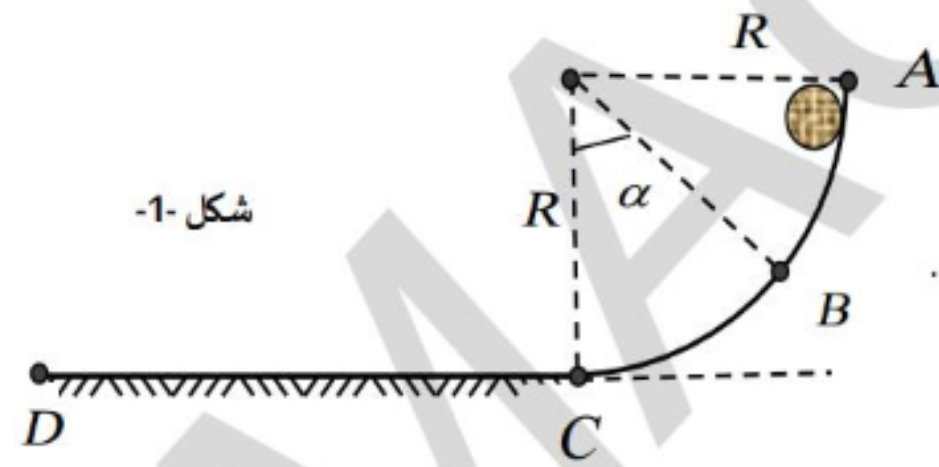

- ندفع كرة كتلتها $m = 300g$ على طريق يتألف من ربع دائرة نصف قطرها R بسرعة ابتدائية V_A لتمر من نقطة B كما في الشكل 1-1. ثم تواصل حركتها لتصل إلى النقطة D . تهمل قوى الاحتكاك من A إلى C .
- 1- مثل الحصيلة الطاقوية للجملة (كرة) بين الموضعين A و B .
 - 2- اكتب معادلة انحفاظ الطاقة.
 - 3- بين أن مربع السرعة v_B^2 يعطى بالعلاقة: $v_B^2 = v_A^2 + 2.g.R \cos \alpha$.
 - 4- درسنا تغيرات مربع سرعة الجسم v^2 بدلالة $\cos \alpha$ فتحصلنا على البيان في الشكل 2-2. باستغلال البيان استنتج:
 - أ- السرعة الابتدائية v_A .
 - ب- نصف القطر R .
 - ت- السرعة v_C عند الموضع C .
 - 5- تواصل الكرة حركتها لتتوقف عند الموضع D تحت تأثير قوة احتكاك f ثابتة الشدة على طول المسار حيث: $f = 0,5N$.
- أوجد المسافة التي تقطعها الكرة حتى تتوقف. تعطي: $g = 10N/kg$

1 حصص مباشرة

2 حصص مسجلة

3 دورات مكثفة

أحصل على بطاقة الإشتراك



التمرين 15:

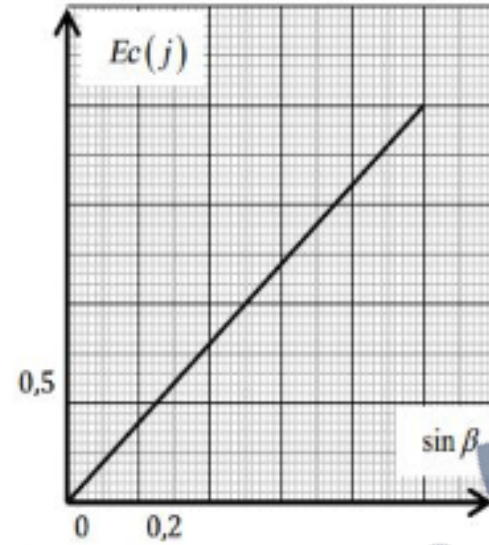
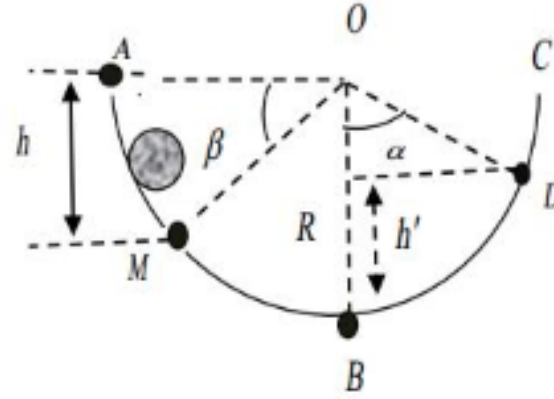

تزلق كرة كتلتها m على مسار دائري نصف قطره $R = 1$.
تنطلق الكرة من الموضع A بدون سرعة ابتدائية لتمر من الموضع M المحدد بالزاوية β .

الجزء AB أملس:

- 1- مثل القوى المطبقة على الكرة في الموضع M .
- 2- ما هي أشكال الطاقة للجoule (كرة) بين الموضعين A و M .
- 3- ما نوع التحويل الطاقي المتبادل عندئذ؟ علل.
- 4- قمنا بدراسة تغيرات الطاقة الحركية Ec للجoule (كرة) بدلالة $\sin \beta$ فتحصلنا على البيان المقابل:
أ- مثل الحصيلة الطاقوية للجoule (كرة) بين الموضعين A و M .
ب- اكتب معادلة انحفاظ طاقة واستنتج عبارة Ec بدلالة R, g, m و β .
ت- اكتب المعادلة البيانية، ثم احسب كتلة الكرة m .
ث- أوجد من البيان قيمة الطاقة الحركية Ec في الموضع B ، واستنتج أن سرعتها في هذا الموضع تساوي $v_B = 4,47 \text{ m/s}$.

1 حصص مباشرة

2 حصص مسجلة

3 دورات مكثفة

أحصل على بطاقة الإشتراك



جامعة
البحرين
منطقة التعليم الإلكتروني

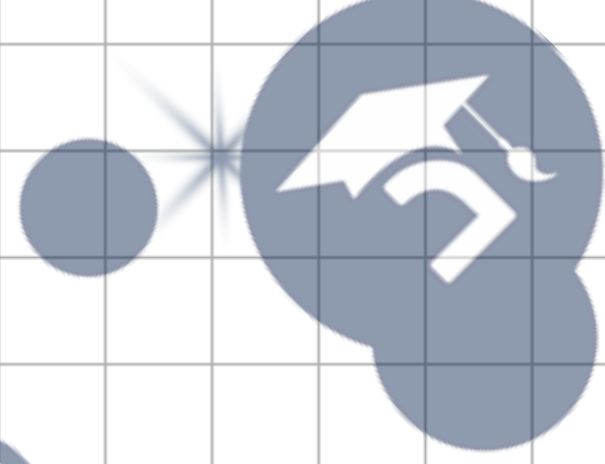

جامعة
البحرين
منطقة التعليم الإلكتروني

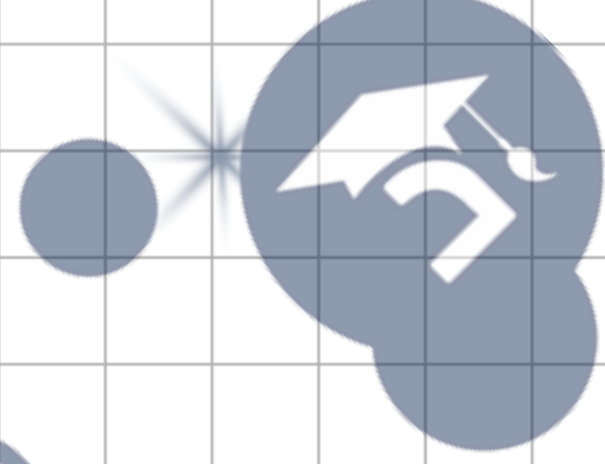

جامعة
البحرين
منطقة التعليم الإلكتروني

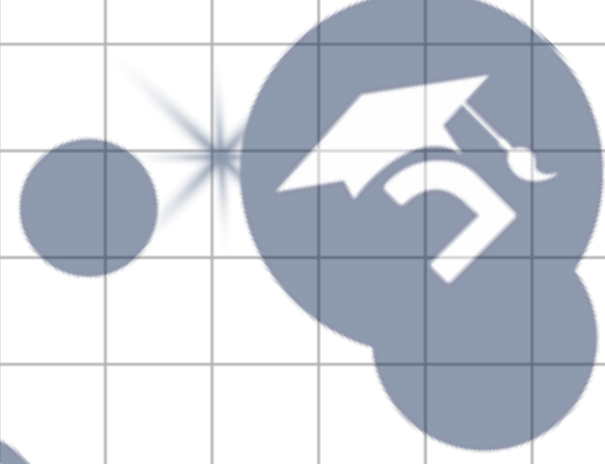

جامعة
البحرين
منطقة التعليم الإلكتروني

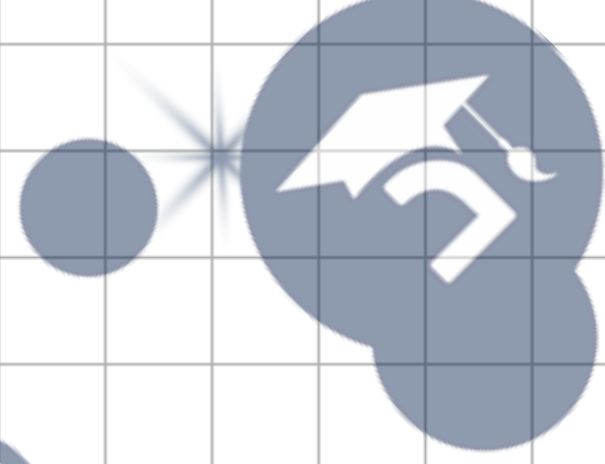

جامعة
البحرين
منطقة التعليم الإلكتروني

